



AEU-2

MATEMATIK FÆRDIGHEDSREGNING AUGUST 2015

Tidspunkt.:

13.00 - 14.00

Dato:

Fredag d. 14. august 2015

Hjælpemidler:

Ordbøger:

Nudansk

Grønlandsk - Dansk

Dansk - Grønlandsk

Varighed:

1 time

Kursistens navn:

Cpr. Nr.:

Piarsersarfik:

Prøvegagtens navn:

Prøvegagtens navn:

TAL OG ALGEBRA

1. $527 + 186 =$ _____

2. $345 - 106 =$ _____

3. $4 \cdot 753 =$ _____

4. $375 : 3 =$ _____

Afrund til en decimal

5. $123,53 =$ _____

6. $0,149 =$ _____

Procent

7. 12% af 450 kr. = _____ kr.

8. 80 kr. af 320 kr. = _____ %

Omskriv

9. $7,364 \text{ km} =$ _____ m

10. $15 \text{ dl} =$ _____ l

11. $2780 \text{ cm} =$ _____ m

Reducer

12. $3a + 7b - a =$ _____

13. $2 \cdot (2a + 4b) =$ _____

Løs ligningen

14. $6x = 54$ $x =$ _____

15. $3x - 4 = 2$ $x =$ _____

Udregn

16. $\frac{2}{6} + \frac{1}{6} =$ _____

17. $\frac{4}{5} - \frac{1}{3} =$ _____

18. $6 \cdot \frac{2}{7} =$ _____

19. $\frac{1}{6}$ af 90 = _____

Udregn

20. $\frac{10^4}{10^2} =$ _____

21. $4^3 + 2^3 =$ _____

Skriv det manglende tal

22. $1 - 4 - 9 -$ _____ $- 25 - 36$

Omregn

23. 240 sekunder = _____ minutter

24. 5 døgn = _____ timer

GEOMETRI

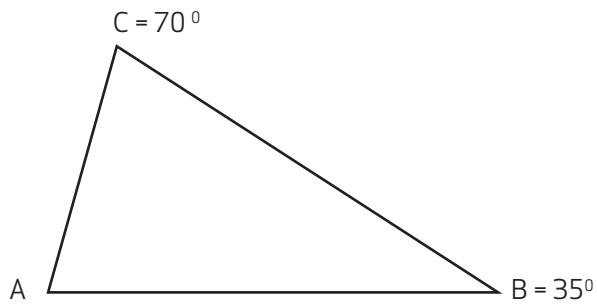

25. Vinkel A er _____⁰

26. Tegn en højde i trekanten

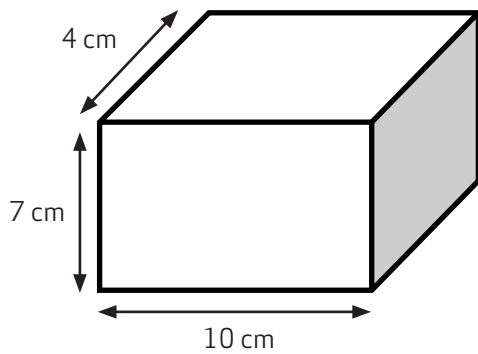

27. Arealet af det grå område er _____ cm²

28. Rumfang af kassen er _____ cm³

29. Tegn diagonalerne i det grå område

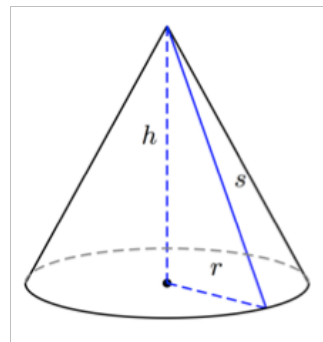

Rumfang:
 $V = \frac{1}{3} \cdot \pi \cdot r^2 \cdot h$
 $\pi = 3,14$
 $r = 3 \text{ cm}$
 $h = 4 \text{ cm}$
 $a^2 + b^2 = c^2$

30. Hvad kaldes figuren?

31. Rumfang V er _____ cm³

32. Siden s er _____ cm

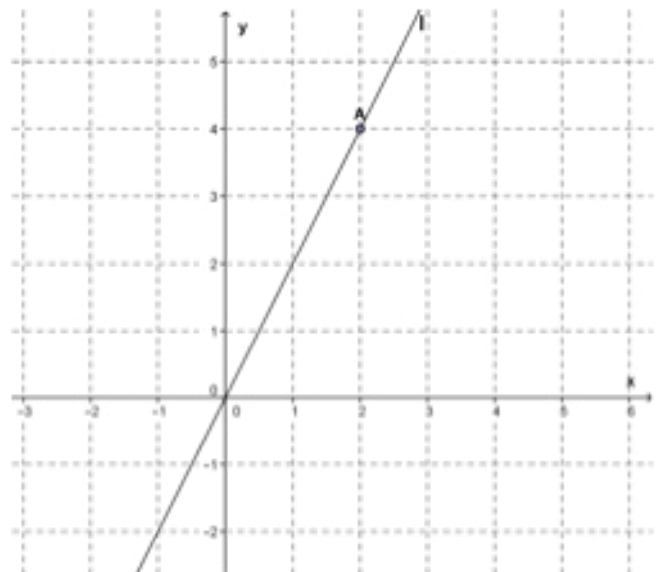

33. Punkt A har koordinaterne (, _____)

34. Indsæt punkt B som har koordinaterne (-1 , -2)

35. Linien l har funktionen:

$y =$ _____

ANVENDT MATEMATIK



36. Sandsynligheden for at slå en 5-er med en terning er

37. Sandsynligheden for at slå ulige tal med en terning er

38. Hvor mange flere mål har Mads lavet end Thomas?

39. Gennemsnittet for målscoring er

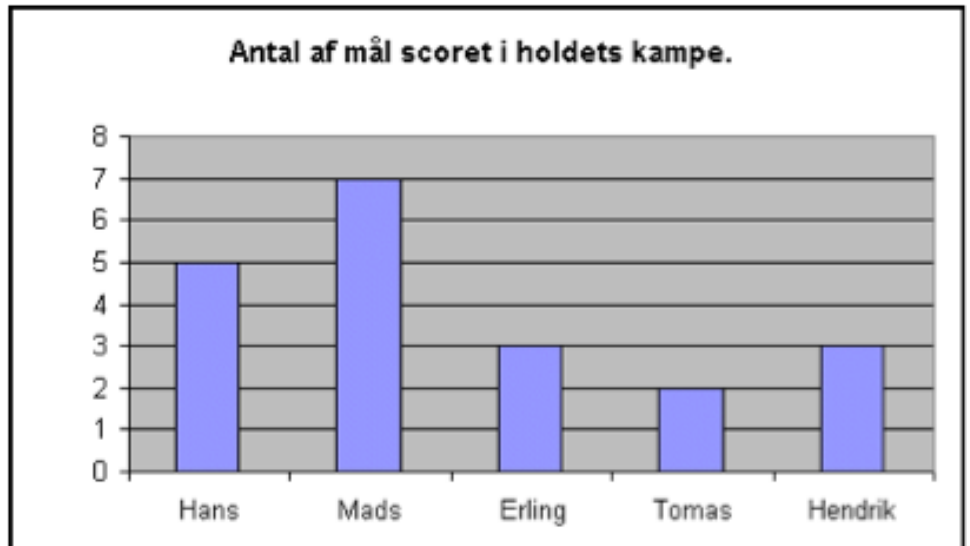

Nuuk - Sisimiut

Fly 1 fr. 15. maj
Nuuk - Sisimiut
16:40 Nuuk
17:35 Sisimiut

Flynummer Air Greenland GL258 **Flytype** De Havilland DHC-8 Dash 8



40. Flyvetiden varer i

_____ minutter